



Security Tech Germany

**FUSG80000**

# ERRICHTERANLEITUNG

Comfion Funk-Außensirene



Deutsch



English



Français



Nederlands

<b>1. Allgemeines</b>	<b>3</b>
1.1. Einführung	3
1.2. Bestimmungsgemäße Verwendung / Rechtliche Hinweise	3
1.3. Kundendienst / Customer Support	3
1.4. Impressum	3
1.5. Symbolerklärung	4
<b>2. Funktionsprinzip und Leistungsmerkmale</b>	<b>4</b>
2.1. Produktmerkmale	4
2.2. Lieferumfang	5
Benötigt:	5
2.3. Gerätebeschreibung	6
2.4. Kompatibilität	6
2.5. Technische Daten	7
<b>3. Montage &amp; Inbetriebnahme</b>	<b>8</b>
3.1. Hinzufügen der Komponente zum Alarmsystem	8
3.2. Wandmontage der Sirene	9
<b>4. Funktionsweise, Wartung und Hinweise</b>	<b>10</b>
4.1. Einstellungen	10
4.2. Fehler und Sabotageüberwachung	10
4.3. Wartung	10
<b>5. Gewährleistung</b>	<b>11</b>
<b>6. Entsorgungshinweise</b>	<b>11</b>
<b>7. Konformität</b>	<b>11</b>
7.1. EU-Konformitätserklärung	11
7.2. Konformität nach EN 50131	11

## 1. Allgemeines

### 1.1. Einführung

Vielen Dank, dass Sie sich mit der **Comfion Funk-Außensirene** für ein Produkt von ABUS Security Center (in der Kurzform auch "ABUS" genannt) entschieden haben.

Das vorliegende Handbuch enthält wesentliche Beschreibungen, Technischen Daten, Übersichten und weiterführende Informationen zur Projektierung, Inbetriebnahme und Bedienung der **Comfion Funk-Außensirene** in Verbindung mit der Comfion Funk-Alarmzentrale.

Die hier beschriebenen Produkte/Systeme dürfen nur von Personen installiert und gewartet werden, die für die jeweilige Aufgabenstellung qualifiziert sind. Qualifiziertes Personal für die Installation und Wartung des Systems ist i. d. R. ein geschulter ABUS-Fachpartner.

### 1.2. Bestimmungsgemäße Verwendung / Rechtliche Hinweise

Die Verantwortung für den rechtskonformen Einsatz des Produkts liegt beim Käufer bzw. Kunden und dem Endnutzer. Gemäß der im Produkthaftungsgesetz definierten Haftpflicht des Herstellers für seine Produkte sind die vorstehenden Informationen zu beachten und an die Betreiber und Nutzer weiterzugeben. Die Nichtbeachtung entbindet ABUS Security Center von der gesetzlichen Haftung.

Nicht vereinbarungsgemäße bzw. unübliche Verwendung, nicht ausdrücklich von ABUS zugelassene Reparaturarbeiten bzw. Modifikationen sowie nicht fachgemäßer Service können zu Funktionsstörungen führen und sind zu unterlassen. Jegliche, nicht ausdrücklich von ABUS zugelassene, Änderungen führen zu Verlust von Haftungs-, Gewährleistungs- und gesondert vereinbarten Garantieansprüchen.

Architekten, Technische Gebäudeplaner (TGA) und weitere beratende Institutionen sind angehalten, alle erforderlichen Produktinformationen von ABUS einzuholen, um den Informations- und Instruktionspflichten gemäß Produkthaftungsgesetz nachzukommen. Fachhändler und Verarbeiter sind angehalten, die Hinweise in der ABUS-Dokumentation zu beachten und diese gegebenenfalls an ihre Kunden weiterzuleiten.

Weiterführende Informationen finden Sie auf [www.abus.com](http://www.abus.com) auf der allgemeinen Seite oder für Händler und Installateure im Partnerportal auf <https://partner-asc.abus.com/>

### 1.3. Kundendienst / Customer Support

Für weitere Hilfe steht unser Support-Team für Sie zur Verfügung: [support@abus-sc.com](mailto:support@abus-sc.com)

Allgemeine Informationen zur **Comfion Funk-Außensirene** finden Sie auf unserer Homepage unter: <https://abus.com/products/FUSG80000>

### 1.4. Impressum

1. Ausgabe Deutsch 06/2023

Mit dem Erscheinen einer neueren Installationsanleitung verliert diese Ausgabe ihre Gültigkeit.



Alle Rechte vorbehalten. Ohne schriftliche Zustimmung des Herausgebers darf diese Installationsanleitung, auch nicht auszugsweise, in irgendeiner Form reproduziert oder unter Verwendung elektronischer, mechanischer oder chemischer Verfahren vervielfältigt oder verarbeitet werden.

Für Fehler technischer oder drucktechnischer Art und ihre Folgen übernimmt ABUS Security Center keine Haftung. Die Angaben in dieser Installationsanleitung wurden nach bestem Wissen und Gewissen unter Berücksichtigung des jeweiligen Standes der Technik zusammengestellt. Sie werden regelmäßig überprüft und bei Bedarf aktualisiert bzw. korrigiert.

Alle Warenzeichen und Schutzrechte werden anerkannt, Änderungen im Sinne des technischen Fortschritts können ohne Vorankündigungen vorgenommen werden.

## 1.5. Symbolerklärung

In dieser Installationsanleitung werden die folgenden Symbole verwendet:

Symbol	Signalwort	Bedeutung
	Vorsicht	Weist auf eine Verletzungsgefahr oder Gesundheitsgefährdung durch elektrische Spannung hin
	Wichtig	Weist auf eine mögliche Beschädigung des Geräts/Zubehörs oder auf eine Verletzungs- oder Gesundheitsrisiko hin
	Hinweis	Weist auf wichtige Informationen hin

## 2. Funktionsprinzip und Leistungsmerkmale



### 2.1. Produktmerkmale

Die **FUSG80000 Comfion Funk-Außensirene** ist ein Signalgeber mit integriertem Lautsprecher zum Abspielen von Sprachnachrichten. Dies Sirene verfügt zudem über ein Thermometer sowie einem Hygrometer, um die Temperatur und Luftfeuchtigkeit zu messen und für Automationen zu nutzen.

Hauptmerkmale:

- Sirene zur Alarmierung im Alarmfall
- Signalisierung der Ein-/Ausgangsverzögerung sowie Quittierungston
- Integriertes Blitzlicht für Alarmierung und Quittierung
- Integrierter Temperatursensor
- Optional über 12V DC bestrombar
- Große Funkreichweite
- Stoßfeste Bauweise
- Sabotageüberwachung
- Einfache Installation
- Überwachung der Funk-Verbindung durch Supervisionsmeldung
- Spannungsüberwachung und Batterie-leer Meldung.
- Funkprotokoll AES128 Bit verschlüsselt und gegen Replay Attacken geschützt
- Zertifiziert nach EN 50131 Grad 2

## 2.2. Lieferumfang

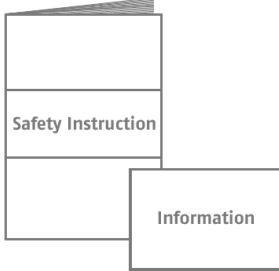
		
1 x Sirene	4x Batterie	Informationsblatt & Sicherheitshinweise

### Benötigt:

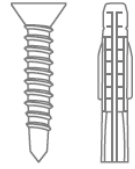
4x Schraube/Dübel Ø 7.0 mm (M4)

## 2.3. Gerätebeschreibung

### Produktaufbau

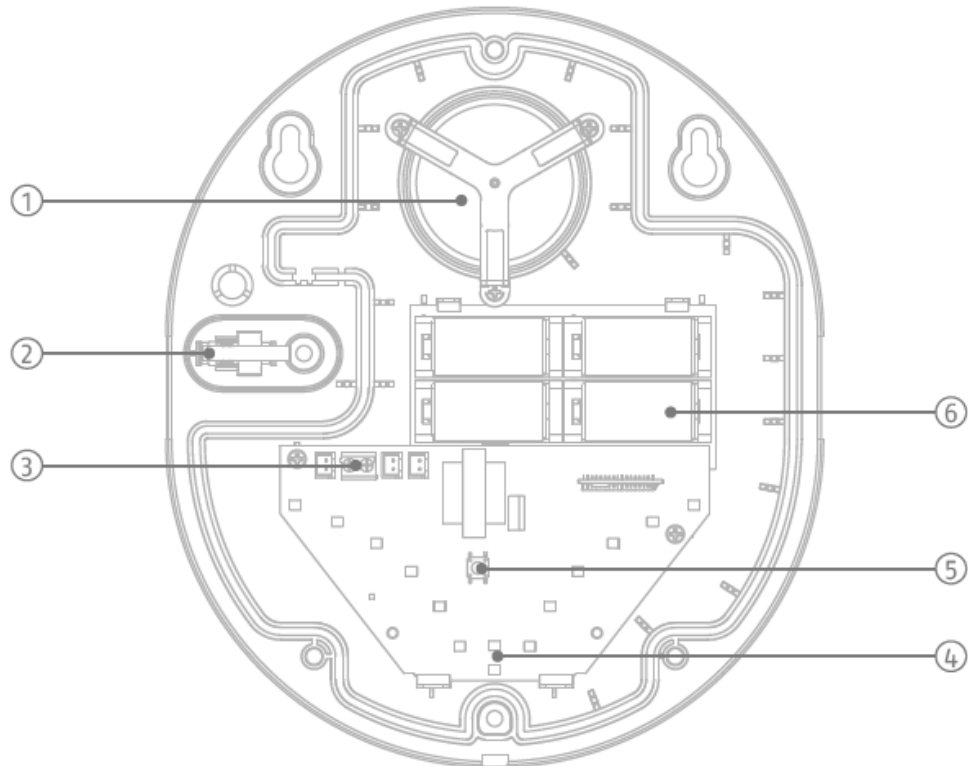

1. Piezzo (Signalgeber)

2. Sabotageschalter

3. Anschluss externe  
Spannungsversorgung  
(12V)

4. LED-Blitzlicht

5. Einlerntaste

6. Batteriefach

## 2.4. Kompatibilität

Die **FUSG80000 Funk-Außensirene** ist mit folgenden Produkten kompatibel:

- FUAA80000 Comfion Funk-Alarmanlage
- FUM080100 Comfion Funk-Repeater

## 2.5. Technische Daten

Abmessungen (B x H x T)	200 x 230 x 70 mm
Gewicht	740 g (ohne Batterien) / 806 g (mit Batterien)
Betriebstemperatur	- 20 °C bis + 60 °C
Umweltklasse	IV (EN 50131-1 + A3:2020)
Schutzklasse	IP54
Luftfeuchtigkeit	max. 85% RH (Relative Luftfeuchte)
Signalerzeugung	Integrierter Piezo Signalgeber
Schalldruckpegel	Niedrig: 95dB(A) / Mittel: 100dB(A) / Maximal: 105 dB(A) @ 1m
Empfohlene Montagehöhe	> 3 m
Funkfrequenz / Modulation	868.0 - 868.6 MHz / GFSK
Leistung, Funk / Reichweite	max. 25 mW (14dBm) / 1000m, Freifeld
Batterietyp & Batterielaufzeit	4 x CR123A Lithium Batterie 3 V, 3 Jahre
Empfohlene Batterie	GP: GPCR123A, oder Varta CR123A (ABUS Art: FU2998)
Optionale Stromversorgung	DC-Netzteil 12V DC / 1 A (ABUS: AZZU10011)
Ausführungsart der Stromversorgung	Typ C (EN 50131-1+A3:2020)
Sabotagesicherheit (Erkennung / Schutz)	ja
Sicherheitsgrad	Grad 2 (EN 50131-1 + A3:2020)
Konformität	Sicherheitsgrad 2, konform gemäß EN 50131-1+A3:2020, EN 50131-4:2019 und EN 50131-5-3:2017 bei ordnungsgemäßer Installation in Verbindung mit der Comfion Funkalarmanlage FUA80xxx.
EU-Richtlinien	RED: 2014/53/EU, RoHS: 2011/65/EU + 2015/863 Allgemeine Sicherheit: 2001/95/EG

### 3. Montage & Inbetriebnahme

#### 3.1. Hinzufügen der Komponente zum Alarmsystem



Achtung

Starten Sie vor dem Einlernen der Komponente den Wartungsmodus unter den Sicherheitseinstellungen ihrer Comfion-Anlage.

1. Öffnen Sie die Abdeckung des Gehäuses mithilfe eines Schraubendrehers, nachdem Sie die untere Schraube geöffnet haben.

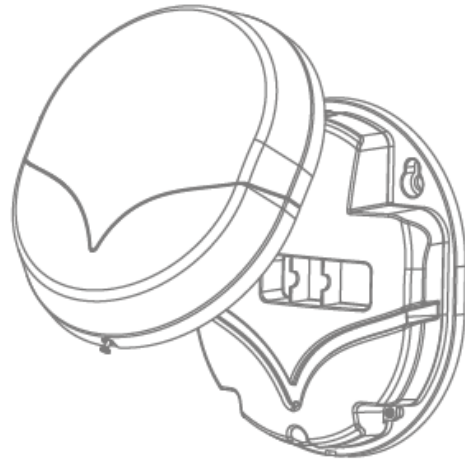

2. Entfernen Sie die Innenabdeckung der Sirene, indem Sie die 3 Schrauben öffnen.  
*Achtung: Die Schrauben sind nicht gegen das Herausfallen gesichert.*

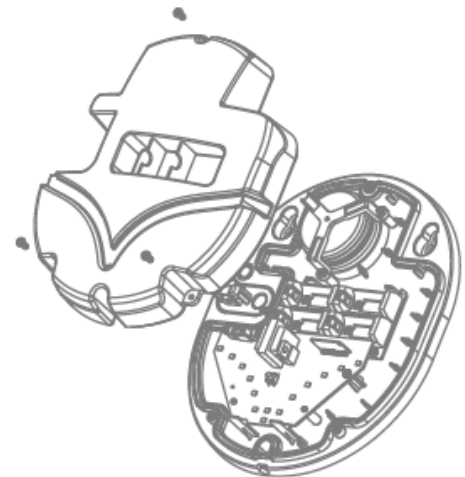

3. Legen Sie die Batterien ein und starten Sie den Einlernprozess in der App

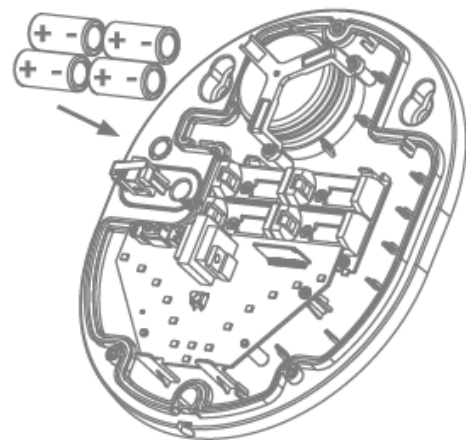

### 3.2. Wandmontage der Sirene

1. Nutzen Sie die Rückplatte als Bohrschablone, und schrauben Sie diese an die Wand.
2. Hängen Sie anschließend die Frontabdeckung ein und schrauben diese fest.

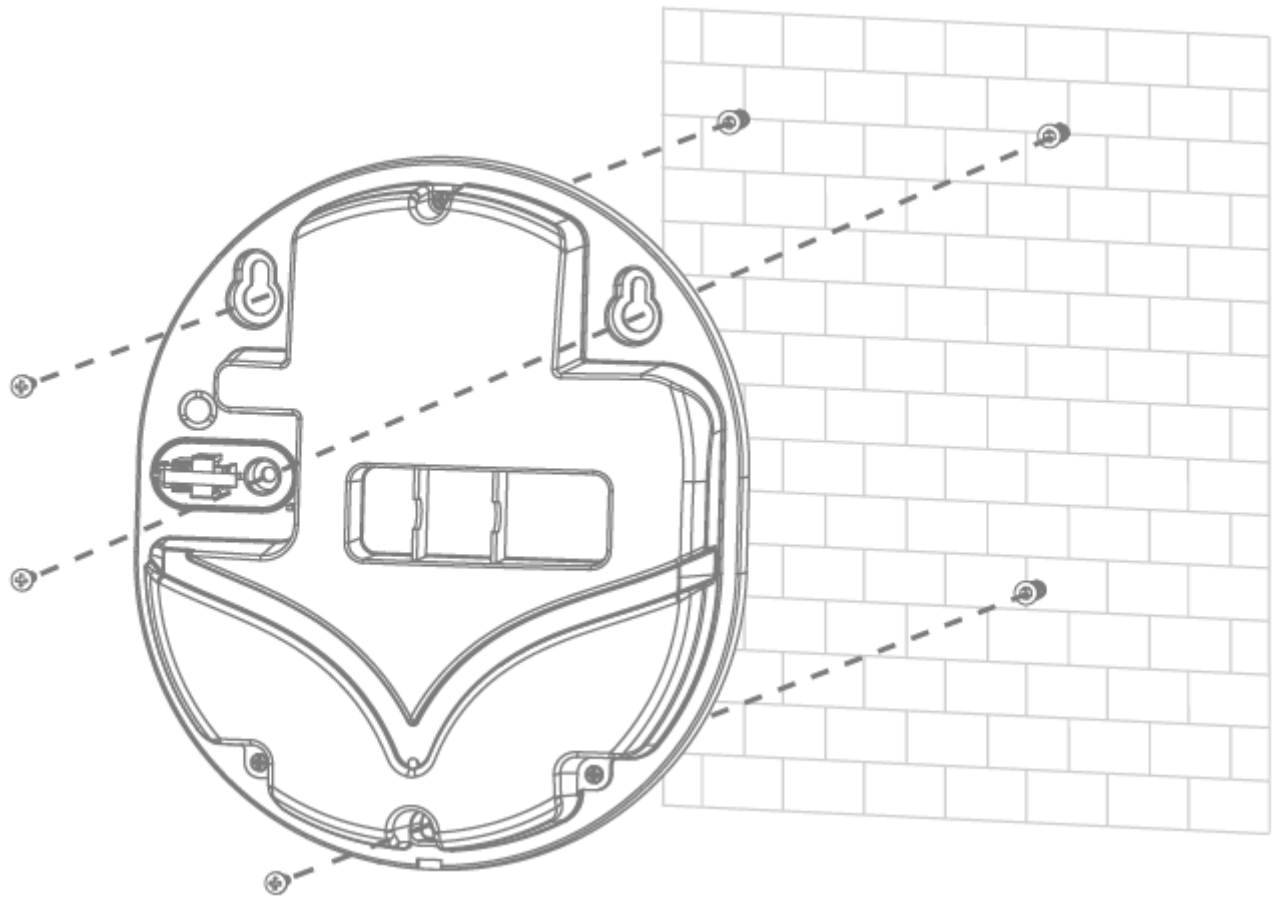

Hinweis

Geeignete Montageorte für die Sirene sind:

- In einer für Eindringlinge schwer zugänglichen Höhe (> 3 m)
- Position am Haus die gut einsehbar ist, so dass eine hohe abschreckende Wirkung erreicht wird.

## 4. Funktionsweise, Wartung und Hinweise

### 4.1. Einstellungen

Folgende Einstellungen können in den Geräteeinstellungen über das Zahnrad-Symbol gemacht werden:

Einstellung	Erklärung
Soundlevel	Lautstärke des Signalgebers; Auswahl zwischen Niedrig, Medium (Default) und Hoch
Sirene bei Komponentensabo im unscharfen Zust.	AN/AUS, ob im unscharfen Zustand bei einer Komponentensabotage die Sirene alarmieren soll
Bestätigung (Piep) bei Scharf/Unscharf	AN/AUS, ob die Sirene bei Scharf-/Unscharf einen Bestätigungston abspielen soll
Blitzlicht bei Alarmierung	An/AUS, aktiviert das Blitzlicht
Blinken der LED im scharfen Zustand	LED's blinken bei scharfer Anlage alle 10 Sekunden

### 4.2. Fehler und Sabotageüberwachung

Auto report	Wenn die Batterie eingelegt ist, meldet sich die Sirene nach 2 Minuten bei der Zentrale. Der Zustand der Batterie und des DC Adapters wird stündlich gemeldet
Status change	Sabotageschalter wird losgelassen: Gerät meldet sich bei der Zentrale und gibt einen Alarm aus
Temperatur report	Die Sirene gibt die aktuelle Temperatur alle 30 Minuten an die Zentrale
Spannungsversorgung	Beim Bootvorgang meldet die Sirene die Spannungs-Quelle nach 2 Minuten. Danach wird die Quelle stündlich gemeldet.

### 4.3. Wartung

Testen Sie bei der routinemäßigen Wartung, dass der Melder ordnungsgemäß funktioniert.

- Überprüfen Sie den Sabotagekontakt.
- Überprüfen Sie die Funktionalität der Sirene
- Reinigen Sie die Sirene nach Bedarf
- Tauschen Sie die Batterien, wenn die Zentrale „Leere Batterie Sirene“ anzeigt. Den als Ersatz zu verwendenden Batterietyp finden Sie unter Technische Daten.

#### So tauschen Sie die Batterien aus:

- Setzen Sie die Zentrale in den Wartungsmodus (Sicherheitseinstellungen)
- Öffnen Sie die Sirene samt Innenabdeckung (Achtung: Schrauben sind nicht befestigt)
- Nehmen Sie die Batterie heraus.
- Warten Sie 30 Sekunden, legen Sie die neue Batterie ein.
- Schließen Sie die Sirene
- Testen Sie das System.

## 5. Gewährleistung

- ABUS-Produkte sind mit größter Sorgfalt konzipiert, hergestellt und nach geltenden Vorschriften geprüft.
- Die Gewährleistung erstreckt sich ausschließlich auf Mängel, die auf Material- oder Herstellungsfehler zum Verkaufszeitpunkt zurückzuführen sind. Falls nachweislich ein Material- oder Herstellungsfehler vorliegt, wird das Modul nach Ermessen des Gewährleistungsgebers repariert oder ersetzt.
- Die Gewährleistung endet in diesen Fällen mit dem Ablauf der ursprünglichen Gewährleistungszeit von 2 Jahren. Weitergehende Ansprüche sind ausdrücklich ausgeschlossen.
- ABUS haftet nicht für Mängel und Schäden, die durch äußere Einwirkungen (z.B. durch Transport, Gewalteinwirkung, Fehlbedienung), unsachgemäße Anwendung, normalen Verschleiß oder durch Nichtbeachtung dieser Anleitung sowie der Pflege-Hinweise entstanden sind.
- Bei Geltendmachung eines Gewährleistungsanspruches ist dem zu beanstandenden Produkt der originale Kaufbeleg mit Kaufdatum und eine kurze schriftliche Fehlerbeschreibung beizufügen.
- Sollten Sie an dem Produkt einen Mangel feststellen, der beim Verkauf bereits vorhanden war, wenden Sie sich innerhalb der ersten zwei Jahre bitte direkt an Ihren Verkäufer.

## 6. Entsorgungshinweise



Entsorgen Sie das Gerät gemäß der Elektro- und Elektronik-Altgeräte EU Richtlinie 2012/19/EU – WEEE (Waste Electrical and Electronic Equipment). Bei Rückfragen wenden Sie sich an die für die Entsorgung zuständige kommunale Behörde. Informationen zu Rücknahmestellen für Ihre Altgeräte erhalten Sie z.B. bei der örtlichen Gemeinde- bzw. Stadtverwaltung, den örtlichen Müllentsorgungsunternehmen oder bei Ihrem Händler.

## 7. Konformität

### 7.1. EU-Konformitätserklärung

Hiermit erklärt ABUS Security Center GmbH & Co. KG dass der Funkanlagentyp FUSG80000 der Richtlinie 2014/53/EU und 2011/65/EU entspricht. Der vollständige Text der EU-Konformitätserklärung ist unter der folgenden Internetadresse verfügbar: [abus.com](http://abus.com) > Artikelsuche > FUSG80000 > Downloads

### 7.2. Konformität nach EN 50131

Die FUSG80000 ist konform gemäß EN 50131-1+A3:2020, EN 50131-4:2019 und EN 50131-5-3:2017 bei ordnungsgemäßer Installation in Verbindung mit der Comfion Funkalarmanlage FUAA80xxx.

**ABUS** | Security Center GmbH & Co. KG  
abus.com

---

Linker Kreuthweg 5  
86444 Affing  
Germany

Tel: +49 82 07 959 90-0



Security Tech Germany

**FUSG80000**

# **INSTALLATION MANUAL**

Comfion Wireless-Outdoor-Siren



<b>1. General</b>	<b>3</b>
1.1. Introduction	3
1.2. Intended use / Legal information	3
1.3. Customer Service / Customer Support	3
1.4. Publisher information	3
1.5. Explanation of symbols	4
<b>2. Functional principle and features</b>	<b>4</b>
2.1. Product features	4
2.2. Scope of delivery	5
2.3. Device description	6
2.4. Compatibility	6
2.5. Technical data	7
<b>3. Installation and start-up</b>	<b>8</b>
3.1. Adding the component to the alarm system	8
3.2. Wall mounting of the siren	9
<b>4. Operating principle, maintenance and instructions</b>	<b>10</b>
4.1. Settings	10
4.2. Fault and tamper monitoring	10
4.3. Maintenance	10
<b>5. Warranty</b>	<b>11</b>
<b>6. Disposal instructions</b>	<b>11</b>
<b>7. Conformity</b>	<b>11</b>
7.1. EU Declaration of Conformity	11
7.2. Conformity according to EN 50131	11

## 1. General

### 1.1. Introduction

Thank you for choosing the **Comfion wireless outdoor siren**, a product from ABUS Security Center (also known as "ABUS" for short).

This manual contains important descriptions, technical data, overviews and further information on project planning, commissioning and operation of the **Comfion wireless outdoor siren** in conjunction with the Comfion wireless alarm control panel.

The products/systems described here may only be installed and maintained by persons who are qualified for the respective task. Qualified personnel for installation and maintenance of the system are usually trained ABUS specialist partners.

### 1.2. Intended use / Legal information

The responsibility for the legally compliant use of the product lies with the purchaser or customer and the end user. In accordance with the manufacturer's liability for its products as defined in the Product Liability Act, the above information must be observed and passed on to operators and users. Non-compliance releases ABUS Security Center from legal liability.

Use for other than the agreed purpose or unusual use, repair work or modifications not expressly authorised by ABUS, and improper servicing can lead to malfunctions and must be avoided. Any modifications not expressly authorised by ABUS will result in the loss of liability, warranty and separately agreed guarantee claims.

Architects, technical building planners (technical building services) and other consulting institutions are required to obtain all necessary product information from ABUS in order to fulfil the information and instruction obligations in accordance with the Product Liability Act. Specialist dealers and installers are required to observe the information in the ABUS documentation and to pass it on to their customers if necessary.

Further information can be found at [www.abus.com](http://www.abus.com) on the general page, or for dealers and installers in the partner portal at <https://partner-asc.abus.com/>

### 1.3. Customer Service / Customer Support

For further assistance, please contact our support team: [support@abus-sc.com](mailto:support@abus-sc.com)

General information on the **Comfion wireless outdoor siren** can be found on our homepage at: <https://abus.com/products/FUSG80000>

### 1.4. Publisher information

1st Edition English 06/2023

This edition loses its validity with the publication of newer installation instructions.



All rights reserved. No part of these installation instructions may be reproduced in any form or duplicated or processed using electronic, mechanical or chemical processes without the written consent of the publisher.

ABUS Security Center accepts no liability for technical or typographical errors and their consequences. The information in these installation instructions has been compiled to the best of our knowledge and belief, taking into account the current state of the art. It is regularly reviewed and updated or corrected as necessary.

All trademarks and industrial property rights are recognised, changes in the sense of technical progress can be made without prior notice.

## 1.5. Explanation of symbols

The following symbols are used in these installation instructions:

Symbol	Signal word	Meaning
	Caution	Indicates a risk of injury or health hazard due to electrical voltage
	Important	Indicates possible damage to the device/accessories or a risk of injury or health hazards
	Note	Indicates important information

## 2. Functional principle and features



### 2.1. Product features

The **FUSG80000 Comfion wireless outdoor siren** is a sounder with an integrated loudspeaker for playing voice messages. This siren also has a thermometer and a hygrometer to measure the temperature and humidity and use this information for automated functions.

Main features:

- Siren for alerting in the event of an alarm
- Signalling of the input/output delay and acknowledgement tone
- Integrated flashing light for alerting and acknowledgement
- Integrated temperature sensor
- Optional power supply via 12 V DC
- Long wireless range
- Impact-resistant design
- Tamper monitoring
- Simple installation
- Monitoring of the wireless connection via supervision message
- Voltage monitoring and battery empty signal.
- Wireless protocol AES 128 bit-encrypted and protected against replay attacks
- Certified according to EN 50131 Grade 2

## 2.2. Scope of delivery

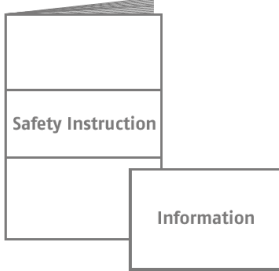
		
1x siren	4x battery	Information sheet & safety instructions

### Required:

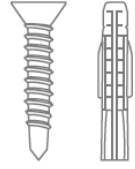
4x screw/plug Ø 7.0 mm (M4)

## 2.3. Device description

### Product structure

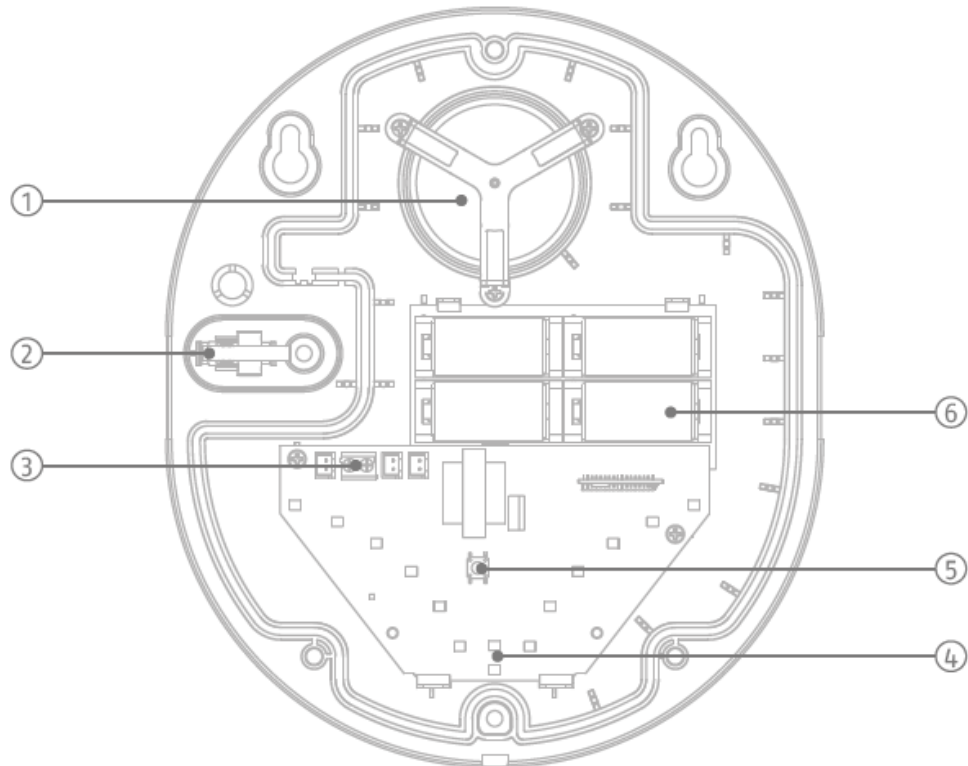

1. Piezo (sounder)

2. Tamper switch

3. External power supply connection (12V)

4. LED flashing light

5. Programming button

6. Battery compartment

## 2.4. Compatibility

The **FUSG80000 wireless outdoor siren** is compatible with the following products:

- FUAA80000 Comfion wireless alarm system
- FUM080100 Comfion wireless repeater

## 2.5. Technical data

Dimensions (W x H x D)	200 x 230 x 70 mm
Weight	740 g (without batteries) / 806 g (with batteries)
Operating temperature	- 20 °C to + 60 °C
Environmental class	IV (EN 50131-1 + A3:2020)
Protection class	IP54
Humidity	max. 85% RH (relative humidity)
Signal generation	Integrated piezo sounder
Sound pressure level	Low: 95 dB(A) / Average: 100 dB(A) / Maximum: 105 dB(A) @ 1 m
Recommended mounting height	> 3 m
Radio frequency / modulation	868.0 - 868.6 MHz / GFSK
Power, radio / range	max. 25 mW (14 dBm) / 1000 m, free field
Battery type & battery lifetime	4 x CR123A lithium battery 3 V, 3 years
Recommended battery	GP: GPCR123A, or Varta CR123A (ABUS art.: FU2998)
Optional power supply	DC power supply unit 12 V DC / 1 A (ABUS: AZZU10011)
Power supply type	Type C (EN 50131-1+A3:2020)
Tamper protection (detection/protection)	yes
Security grade	Grade 2 (EN 50131-1 + A3:2020)
Conformity	Security grade 2, compliant with EN 50131-1+A3:2020, EN 50131-4:2019 and EN 50131-5-3:2017 when properly installed in conjunction with the Comfion FUAA80xxx wireless alarm system.
EU Directives	RED: 2014/53/EU, RoHS: 2011/65/EU + 2015/863 General safety: 2001/95/EC

### 3. Installation and start-up

#### 3.1. Adding the component to the alarm system

 <p>Attention</p>	<p>Before programming the component, start maintenance mode under the security settings of your Comfion system.</p>
--	---

1. Open the cover of the housing using a screwdriver after you have opened the bottom screw.

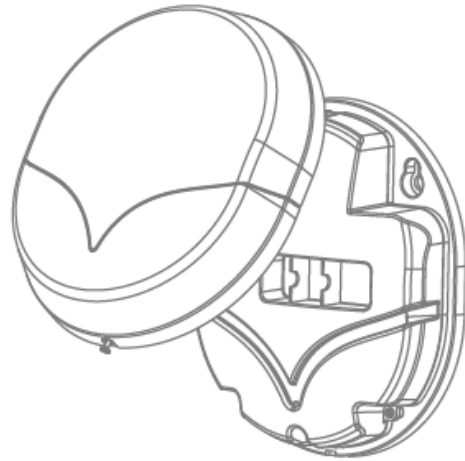

2. Remove the inner cover of the siren by opening the 3 screws.  
*Attention: The screws are not secured against falling out.*

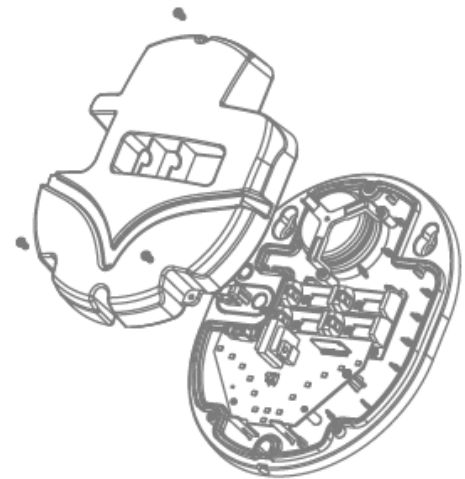

3. Insert the batteries and start the learning process in the app

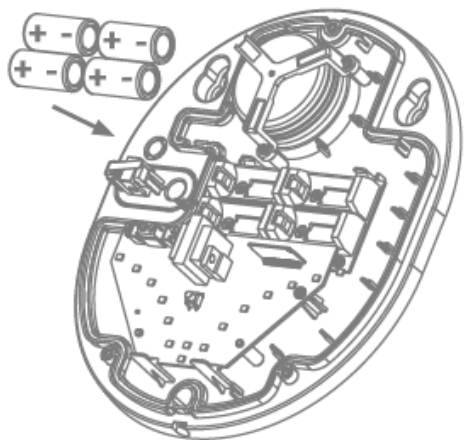

### 3.2. Wall mounting of the siren

1. Use the rear panel as a drilling template and screw it to the wall.
2. Then attach the front cover and screw it in place.

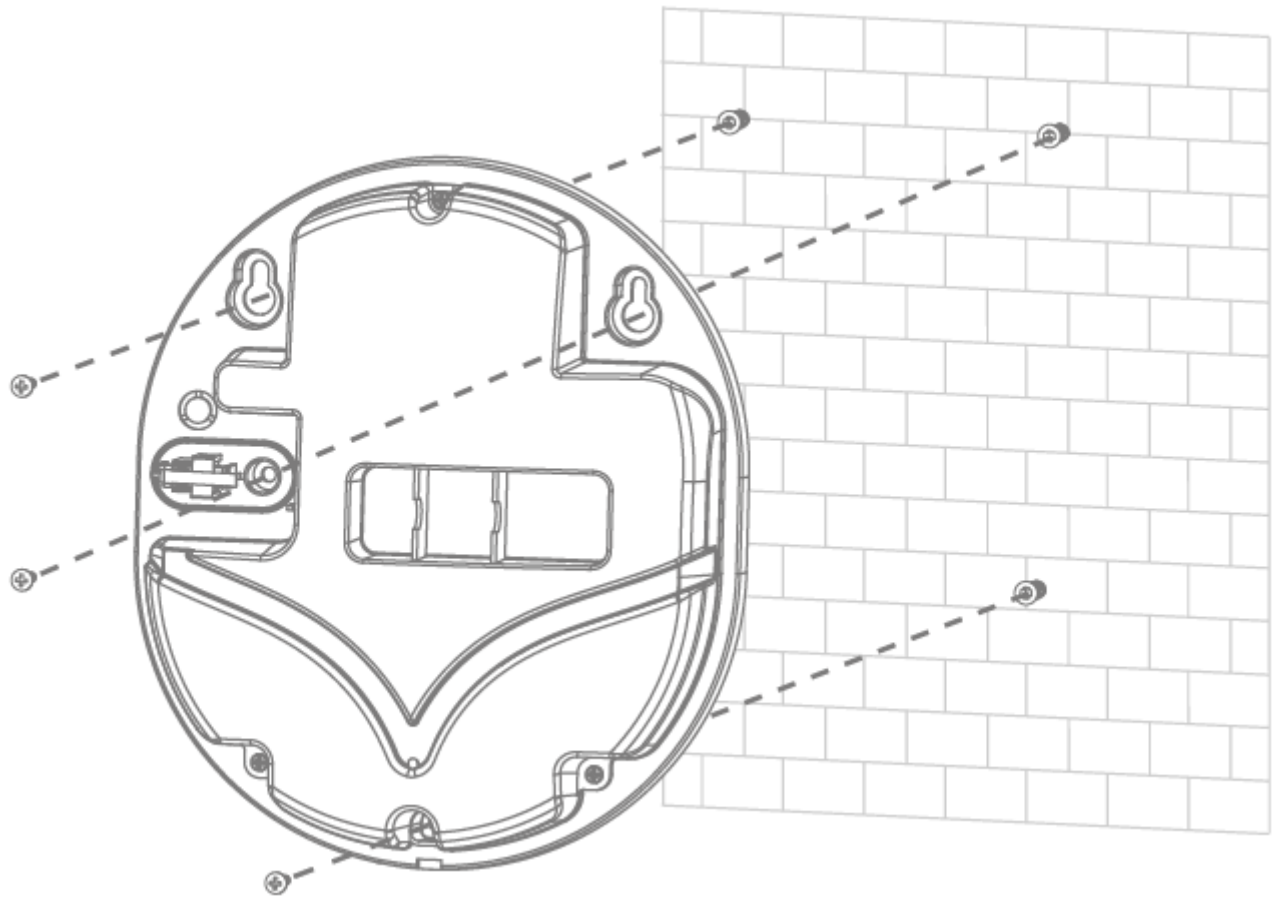

Note

Suitable installation locations for the siren are:

- At a height that is difficult for intruders to access (> 3 m)
- Position on the house that is easily visible, so that a high deterrent effect is achieved.

## 4. Operating principle, maintenance and instructions

### 4.1. Settings

The following settings can be made in the device settings via the cogwheel icon:

Setting	Explanation
Sound level	Volume of the sounder; selection between Low, Medium (default) and High
Siren for component tampering in unarmed state.	ON/OFF, whether the siren should sound an alarm in the unarmed state in the event of component tampering
Confirmation (beep) when armed/disarmed	ON/OFF, whether the siren should play a confirmation tone when arming/disarming
Flashing light for alarm	On/Off, activates the flashing light
Flashing LED in armed state	LEDs flash every 10 seconds when the system is armed

### 4.2. Fault and tamper monitoring

Auto report	When the battery is inserted, the siren reports to the control panel after 2 minutes. The status of the battery and the DC adapter is reported hourly
Status change	Tamper switch is released: Device reports to the control panel and issues an alarm
Temperature report	The siren transmits the current temperature to the control panel every 30 minutes
Power supply	During the boot process, the siren signals the voltage source after 2 minutes. The source is then reported every hour.

### 4.3. Maintenance

Test during routine maintenance that the detector works properly.

- Check the tamper contact.
- Check the functionality of the siren
- Clean the siren as required
- Replace the batteries when the control panel displays "Flat battery in siren". The battery type to be used as a replacement can be found under Technical data.

#### How to replace the batteries:

- Set the control panel to maintenance mode (security settings)
- Open the siren together with the inner cover (Attention: screws are not fastened)
- Remove the battery.
- Wait for 30 seconds and insert the new battery.
- Close the siren
- Test the system.

## 5. Warranty

- ABUS products are designed and manufactured with the greatest care and tested according to the applicable regulations.
- The warranty only covers defects caused by material or manufacturing errors at the time of sale. If there are demonstrable material or manufacturing errors, the module will be repaired or replaced at the guarantor's discretion.
- In such cases, the warranty ends when the original warranty period of two years expires. All further claims are expressly rejected.
- ABUS is not liable for defects and damage caused by external influences (e.g. transport, use of force, incorrect operation), improper use, normal wear and tear or failure to observe these instructions and the maintenance instructions.
- In the event of a warranty claim, the original proof of purchase with the date of purchase and a short written description of the problem must be supplied with the product subject to complaint.
- Should you discover a defect on your product that was already present at the time of purchase, please contact your dealer directly within the first two years.

## 6. Disposal instructions



Dispose of the device in accordance with EU Directive 2012/19/EU – WEEE (Waste Electrical and Electronic Equipment). If you have any questions, please contact the municipal authority responsible for disposal. Information on collection points for waste equipment can be obtained from your local authority, from local waste disposal companies or your retailer, for example.

## 7. Conformity

### 7.1. EU Declaration of Conformity

Hereby, ABUS Security Center GmbH & Co. KG declares that the radio equipment type FUSG80000 is in compliance with Directive 2014/53/EU and 2011/65/EU. The full text of the EU declaration of conformity is available at the following internet address: [abus.com](http://abus.com) > Article search > FUSG80000 > Downloads

### 7.2. Conformity according to EN 50131

The FUSG80000 conforms to EN 50131-1+A3:2020, EN 50131-4:2019 and EN 50131-5-3:2017 when properly installed in conjunction with the Comfion FUA80xxx wireless alarm system.

**ABUS** | Security Center GmbH & Co. KG  
abus.com

---

Linker Kreuthweg 5  
86444 Affing  
Germany

Phone: +49 82 07 959 90-0



Security Tech Germany

**FUSG80000**

# MANUEL D'INSTALLATION

Sirène externe sans fil Comfion



<b>1. Généralités</b>	<b>3</b>
1.1. Introduction	3
1.2. Utilisation conforme / Mentions légales	3
1.3. Service clientèle / Customer Support	3
1.4. Mentions légales	3
1.5. Signification des symboles	4
<b>2. Principe de fonctionnement et caractéristiques de performance</b>	<b>4</b>
2.1. Caractéristiques du produit	4
2.2. Contenu de la livraison	5
2.3. Description de l'appareil	6
2.4. Caméras IP	6
2.5. Caractéristiques techniques	7
<b>3. Montage et mise en service</b>	<b>8</b>
3.1. Ajout de composant au système d'alarme	8
3.2. Montage mural de la sirène	9
<b>4. Fonctionnement, maintenance et remarques</b>	<b>10</b>
4.1. Paramètres	10
4.2. Surveillance anti-erreurs et anti-sabotage	10
4.3. Maintenance	10
<b>5. Garantie</b>	<b>11</b>
<b>6. Instructions relatives à l'élimination</b>	<b>11</b>
<b>7. Conformité</b>	<b>11</b>
7.1. Déclaration de conformité UE	11
7.2. Conformité à la norme EN 50131	11

# 1. Généralités

## 1.1. Introduction

Nous vous remercions d'avoir choisi la **sirène externe sans fil Comfion**, un produit ABUS Security Center (également « ABUS » en abrégé).

Le présent manuel contient des descriptions essentielles, des caractéristiques techniques, des aperçus et des informations complémentaires sur la configuration, la mise en service et l'utilisation de la **sirène externe sans fil Comfion**.

Les produits/systèmes décrits ici ne peuvent être installés et entretenus que par des personnes qualifiées pour la tâche en question. En général, le personnel qualifié pour l'installation et la maintenance du système consiste en un partenaire ABUS spécialisé et formé.

## 1.2. Utilisation conforme / Mentions légales

Il incombe à l'acheteur ou au client et à l'utilisateur final d'utiliser le produit d'une manière conforme à la législation. Conformément à la responsabilité du fabricant quant à ses produits, telle qu'elle est définie dans la loi sur la responsabilité du fait des produits, les présentes informations doivent être respectées et transmises aux exploitants et aux utilisateurs. Le non-respect de cette consigne libère ABUS Security Center de sa responsabilité légale.

Une utilisation non conforme ou inhabituelle, des travaux de réparation ou des modifications non expressément autorisés par ABUS ainsi qu'un entretien non conforme peuvent entraîner des dysfonctionnements et doivent être évités. Toute modification non expressément autorisée par ABUS entraîne la perte des droits liés à la responsabilité ou à la garantie, ainsi que tout droit à la garantie convenu séparément.

Les architectes, les planificateurs techniques de bâtiments et autres institutions de conseil sont tenus de se procurer, auprès d'ABUS, toutes les informations nécessaires sur les produits, afin de satisfaire aux obligations d'information et d'instruction découlant de la loi sur la responsabilité du fait des produits. Les commerçants spécialisés et les installateurs sont tenus de respecter les consignes figurant dans la documentation ABUS et, le cas échéant, de transmettre cette dernière à leurs clients.

Vous trouverez de plus amples informations sur [www.abus.com](http://www.abus.com), page Généralités, ou, pour les revendeurs et les installateurs, sur le portail des partenaires à l'adresse suivante : <https://partner-asc.abus.com/>

## 1.3. Service clientèle / Customer Support

Pour toute aide supplémentaire, notre assistance est à votre disposition : [support@abus-sc.com](mailto:support@abus-sc.com)

Vous trouverez, sur notre site Internet, des informations générales sur la **sirène externe sans fil Comfion** à l'adresse suivante :

<https://abus.com/products/FUSG80000>

## 1.4. Mentions légales

1. Édition française 06/2023

La parution d'un guide d'installation plus récent rend la présente édition caduque.



Tous droits réservés. Sans l'accord écrit de l'éditeur, il est interdit de reproduire ces instructions d'installation, même partiellement, et sous quelque forme que ce soit, ou de les copier, ou de les traiter avec des procédés électroniques, mécaniques ou chimiques.

ABUS Security Center décline toute responsabilité quant aux erreurs de nature technique ou d'impression et quant à leurs conséquences. Les informations figurant dans le présent guide d'installation ont été rédigées de bonne foi et en tenant compte des connaissances techniques actuelles. Elles sont régulièrement contrôlées et, si nécessaire, mises à jour ou corrigées.

Est reconnu l'ensemble des marques et des droits de propriété intellectuelle, et des modifications peuvent être apportées sans préavis dans le cadre du progrès technique.

## 1.5. Signification des symboles

Les symboles suivants figurent dans le présent guide d'installation :

Symbole	Terme	Signification
	Prudence	Indique un risque de blessure ou de danger pour la santé dû à la tension électrique
	Important	Indique un risque d'endommagement de l'appareil/l'accessoire ou un risque de blessure ou un risque pour la santé
	Remarque	Indique des informations importantes

## 2. Principe de fonctionnement et caractéristiques de performance



### 2.1. Caractéristiques du produit

La **sirène externe sans fil FUSG80000 Comfion** est un émetteur de signaux doté d'un haut-parleur permettant de diffuser des annonces vocales. Cette sirène dispose également d'un thermomètre et d'un hygromètre permettant de mesurer la température et l'humidité, et d'utiliser ces facteurs pour les automatisations.

Caractéristiques principales :

- Sirène qui donne l'alerte
- Signalisation du délai d'entrée/de sortie et signal sonore d'acquiescement
- Flash intégré pour l'alarme et l'acquiescement
- Sonde de température intégrée
- Peut éventuellement être alimentée par 12 V DC
- Grande portée radio
- Construction antichoc
- Surveillance anti-sabotage
- Installer aisée
- Surveillance de la liaison radio par notification de supervision
- Surveillance de la tension et notification de batterie vide.
- Protocole radio chiffré AES128 bits et protégé contre les attaques par rejeu
- Certifié EN 50131 degré 2

## 2.2. Contenu de la livraison

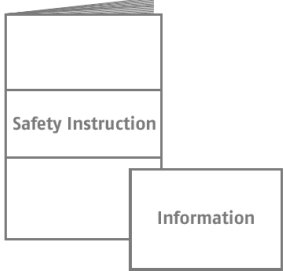
		
1x sirène	4x pile	Fiche d'information et consignes de sécurité

Nécessite

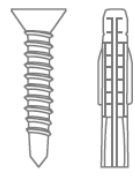
4x vis/chevilles Ø 7.0 mm (M4)

## 2.3. Description de l'appareil

### Structure du produit

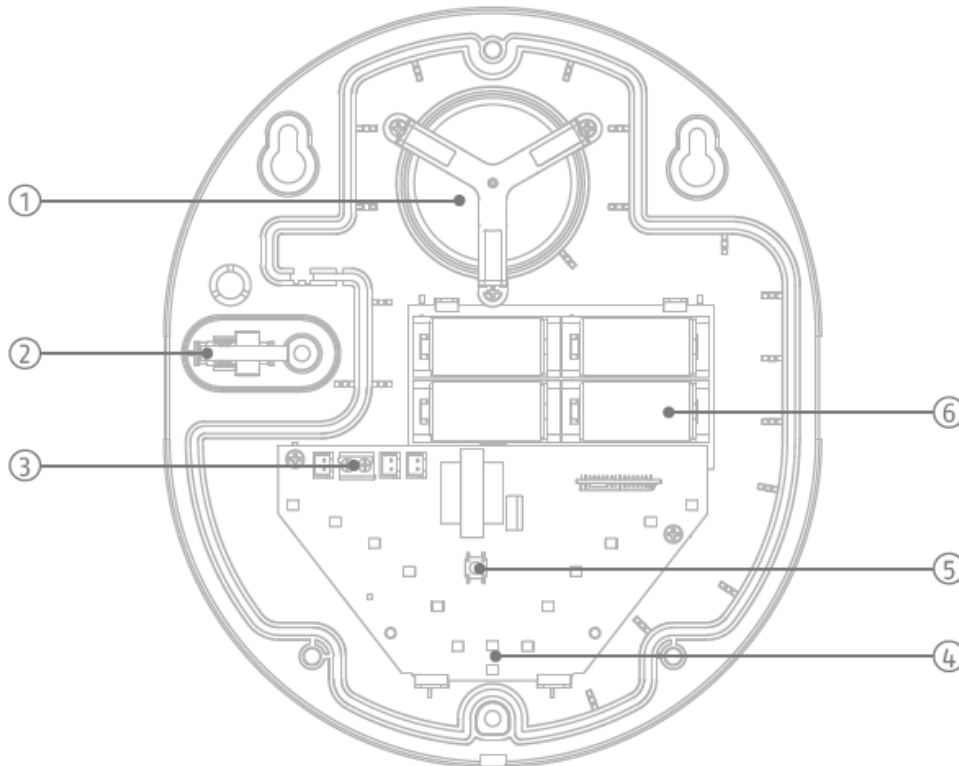

- |  |                               |  |
|--|-------------------------------|--|
| 1. Composant piézoélectrique (générateur de signaux) | 2. Interrupteur anti-sabotage | 3. Raccordement de l'alimentation externe (12 V) |
| 4. Flash LED   | 5. Touche d'apprentissage     | 6. Compartiment à piles                          |

## 2.4. Caméras IP

La sirène externe sans fil FUSG80000 est compatible avec les produits suivants :

- Système d'alarme sans fil Comfion FUAA80000
- Répéteur radio Comfion FUM080100

## 2.5. Caractéristiques techniques

Dimensions (l x H x P)	200 x 230 x 70 mm
Poids	740 g (sans piles) / 806 g (avec piles)
Température de service	-20 °C à +60 °C
Catégorie environnementale	IV (EN 50131-1 + A3:2020)
Classe de protection	IP54
Humidité de l'air	max. 85 % (relative)
Génération de signaux	Générateur de signaux piézoélectrique intégré
Niveau de pression acoustique	Faible : 95dB(A) / moyen : 100 dB(A) / maximum : 105 dB(A) @ 1 m
Hauteur de montage recommandée	> 3 m
Fréquence radio / modulation	868.0 - 868,6 MHz / GFSK
Puissance, radio / portée	max. 25 mW (14 dBm) / 1000 m, champ libre
Type et durée de vie de la pile	4 x pile au lithium CR123A 3V, 3 ans
Pile recommandée	GP : GPCR123A, ou Varta CR123A (réf. ABUS : FU2998)
Alimentation électrique disponible en option	Bloc d'alimentation 12 V DC / 1A (ABUS : AZZU10011)
Type d'alimentation électrique	Type C (EN 50131-1 + A3:2020)
Sécurité anti-sabotage (détection/protection)	oui
Degré de sécurité	Degré 2 (EN 50131-1 + A3:2020)
Conformité	Degré de sécurité 2 au sens des normes EN 50131-1+A3:2020, EN 50131-4:2019 et EN 50131-5-3:2017 en cas d'installation conforme avec le système d'alarme sans fil Comfion FUAA80xxx.
Directives européennes	RED : 2014/53/UE, RoHS : 2011/65/UE + 2015/863 Sécurité générale : 2001/95/CE

### 3. Montage et mise en service

#### 3.1. Ajout de composant au système d'alarme



Avant de programmer le composant, lancez le mode maintenance dans les paramètres de sécurité de votre installation Comfion.

1. Ouvrez le couvercle du boîtier à l'aide d'un tournevis après avoir desserré la vis inférieure.



2. Retirez le couvercle intérieur de la sirène en dévissant les 3 vis.  
*Attention : Les vis ne sont pas équipées de protection anti-chute.*

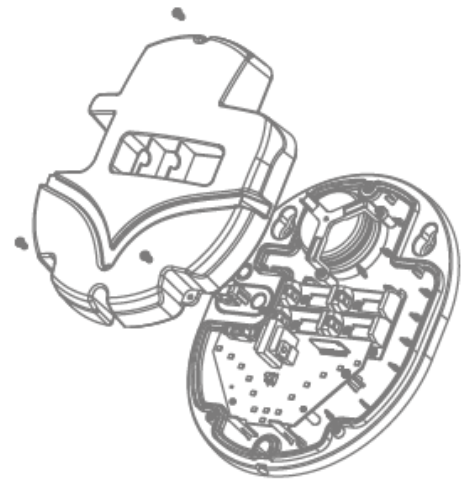

3. Insérez les piles et lancez le processus d'apprentissage au sein de l'application

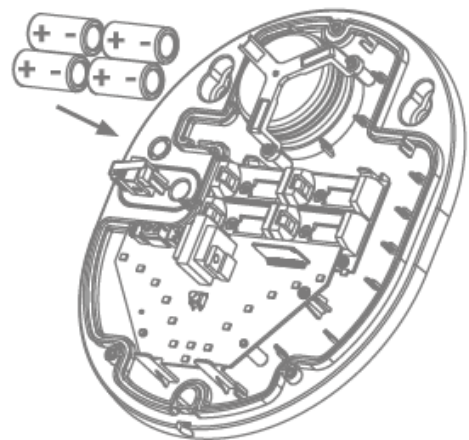

### 3.2. Montage mural de la sirène

1. Utilisez la plaque arrière comme gabarit de perçage et vissez celle-ci au mur.
2. Accrochez ensuite le cache avant et vissez-le.

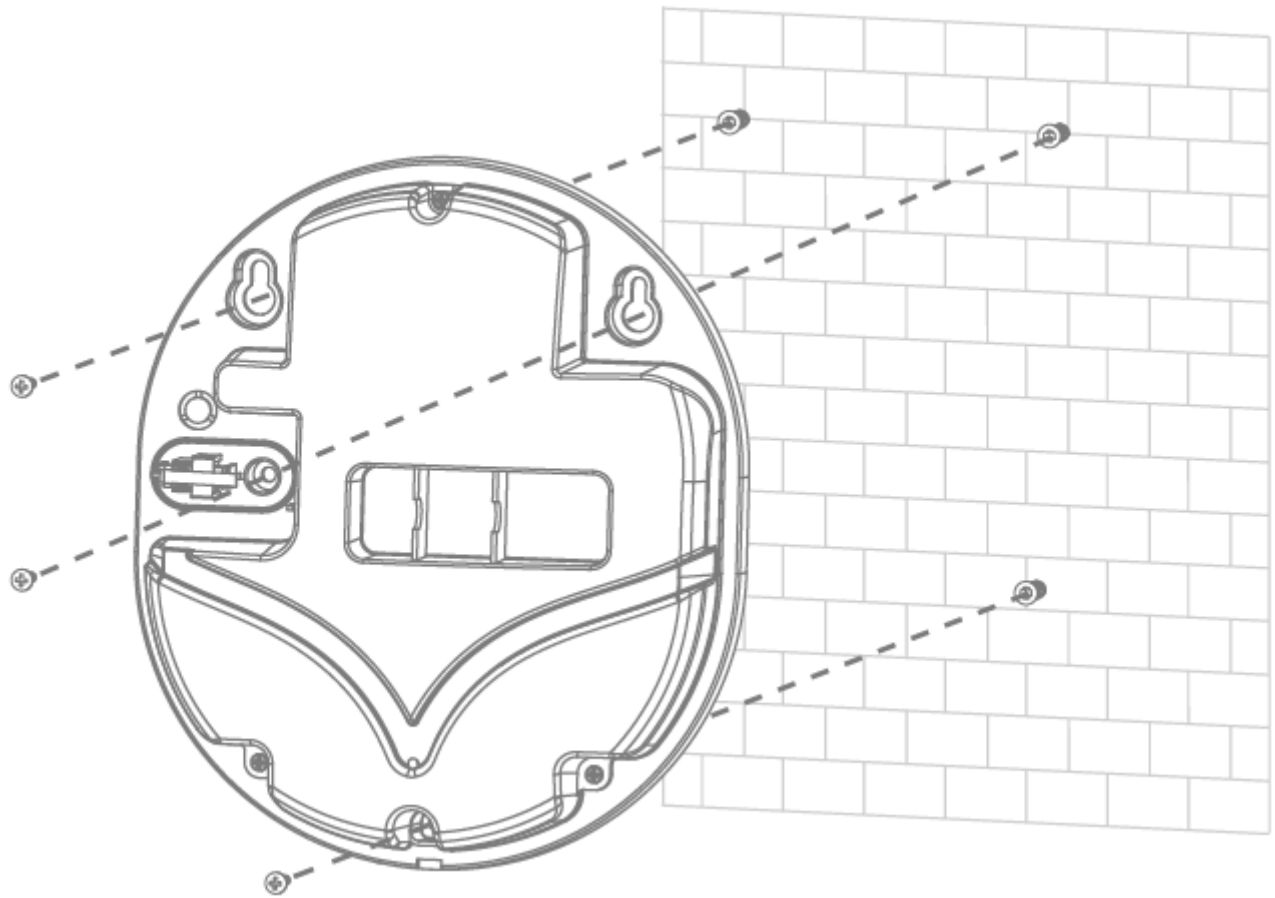

Remarque

Emplacements de montage appropriés pour la sirène :  
- À une hauteur difficile d'accès pour les intrus (> 3 m)  
- Emplacement bien visible sur la maison, de manière à obtenir un effet dissuasif important.

## 4. Fonctionnement, maintenance et remarques

### 4.1. Paramètres

Les réglages suivants peuvent être effectués dans les paramètres du dispositif, via le symbole de la roue dentée :

Paramètre	Explication
Soundlevel	Volume du signal sonore ; choix entre faible, moyen (par défaut) et élevé
Sirène en cas d'abonnement aux composants désarmés.	ON/OFF, pour définir si la sirène doit déclencher une alarme en cas de sabotage d'un composant à l'état désarmé
Confirmation (bip) lors de l'armement/désarmement	ON/OFF, pour définir si la sirène doit émettre un bip de confirmation lors de l'armement/du désarmement
Flash en cas d'alarme	ON/OFF, active le flash
Clignotement de la LED en état d'armement	Les LED clignotent toutes les 10 secondes lorsque l'installation est armée

### 4.2. Surveillance anti-erreurs et anti-sabotage

Rapport auto	Lorsque la pile est insérée, la sirène se manifeste auprès de la centrale après 2 minutes. L'état de la batterie et de l'adaptateur DC est signalé toutes les heures
Status change	L'interrupteur anti-sabotage est relâché : Le dispositif se manifeste auprès de la centrale et émet une alarme
Temperatur report	Toutes les 30 minutes, la sirène transmet la température actuelle à la centrale
Alimentation en tension	Lors du démarrage, la sirène signale la source de tension après 2 minutes. Ensuite, la source est signalée toutes les heures.

### 4.3. Maintenance

Lors de la maintenance routinière, testez le bon fonctionnement du détecteur :

- Contrôlez le contact anti-sabotage.
- Contrôlez le bon fonctionnement de la sirène
- Nettoyez la sirène si nécessaire
- Remplacez les piles lorsque la centrale affiche « Pile sirène vide ». Vous trouverez le type de pile de rechange à utiliser dans les caractéristiques techniques.

#### Comment remplacer les piles :

- Basculez la centrale en mode maintenance (paramètres de sécurité)
- Ouvrez la sirène et son couvercle intérieur (attention : les vis ne sont pas serrées)
- Retirez la pile.
- Attendez 30 secondes, puis insérez la nouvelle pile.
- Fermez la sirène
- Testez le système.

## 5. Garantie

- Les produits ABUS sont conçus, fabriqués et testés avec le plus grand soin et dans le respect des réglementations en vigueur.
- La garantie s'applique exclusivement aux défauts dus à la présence de vices de matériel ou de fabrication au moment de la vente. Si la présence d'un défaut de matériel ou de fabrication est prouvée, le module sera réparé ou remplacé, à la discrétion du garant.
- Dans un tel cas, la garantie s'éteint à l'expiration de la période de garantie initiale de 2 ans. Toute autre réclamation est expressément exclue.
- ABUS n'est pas responsable des défauts et dommages dus à des facteurs extérieurs (par ex. transport, force, erreur de manipulation), à une utilisation non conforme, à l'usure normale ou au non-respect du présent manuel et des consignes d'entretien.
- Pour revendiquer un droit à la garantie, il convient de joindre au produit concerné la preuve d'achat originale portant la date d'achat et une brève description écrite du défaut.
- Si vous constatez, au niveau du produit, un défaut qui était déjà présent au moment de la vente, veuillez vous adresser directement à votre revendeur au cours des deux premières années.

## 6. Instructions relatives à l'élimination



Éliminez l'appareil conformément à la directive européenne relative aux déchets d'équipements électriques et électroniques 2012/19/UE - DEEE. Pour toute question, veuillez vous adresser aux autorités communales responsables de l'élimination des déchets. Vous pouvez obtenir des informations sur les points de collecte de vos appareils usagés auprès de l'administration communale ou de votre ville, des entreprises locales de collecte des déchets ou de votre revendeur, par exemple.

## 7. Conformité

### 7.1. Déclaration de conformité UE

Par la présente, ABUS Security Center GmbH & Co. KG certifie que le type d'installation radio FUSG80000 est conforme aux directives 2014/53/UE et 2011/65/UE. La déclaration de conformité UE est disponible dans son intégralité à l'adresse Internet suivante : [abus.com](http://abus.com) > Recherche d'articles > FUSG80000 > Téléchargements

### 7.2. Conformité à la norme EN 50131

FUSG80000 conforme aux normes EN 50131-1+A3:2020, EN 50131-4:2019 et EN 50131-5-3:2017 en cas d'installation conforme avec le système d'alarme sans fil Comfion FUAA80xxx.

**ABUS** | Security Center GmbH & Co. KG  
abus.com

---

Linker Kreuthweg 5  
86444 Affing  
Germany

Tél: +49 82 07 959 90-0



Security Tech Germany

**FUSG80000**

# INSTALLATEURSHANDLEIDING

Draadloze Comfion-buitensirene



<b>1. Algemeen</b>	<b>3</b>
1.1. Inleiding	3
1.2. Beoogd gebruik / Wettelijk verplichte aanwijzingen	3
1.3. Klantenservice	3
1.4. Colofon	3
1.5. Verklaring van symbolen	4
<b>2. Werkingsprincipe en eigenschappen</b>	<b>4</b>
2.1. Productkenmerken	4
2.2. Inhoud van de levering	5
2.3. Beschrijving van het apparaat	6
2.4. Compatibiliteit	6
2.5. Technische gegevens	7
<b>3. Montage en ingebruikname</b>	<b>8</b>
3.1. Component toevoegen aan het alarmsysteem	8
3.2. Wandmontage van de sirene	9
<b>4. Werkingswijze, onderhoud en instructies</b>	<b>10</b>
4.1. Instellingen	10
4.2. Fouten en sabotagebewaking	10
4.3. Onderhoud	10
<b>5. Garantie</b>	<b>11</b>
<b>6. Recyclen</b>	<b>11</b>
<b>7. Conformiteit</b>	<b>11</b>
7.1. EU-conformiteitsverklaring	11
7.2. Conformiteit aan EN 50131	11

## 1. Algemeen

### 1.1. Inleiding

Bedankt voor het kiezen van de **draadloze Comfion-buitensirene**, een product van ABUS Security Center (ook wel kort "ABUS" genoemd).

Deze handleiding bevat belangrijke beschrijvingen, technische gegevens, overzichten en verdere informatie over projectplanning, inbedrijfstelling, bediening van de **draadloze Comfion-buitensirene** in combinatie met de draadloze Comfion-alarmcentrale.

De hier beschreven producten/systemen mogen alleen worden geïnstalleerd en onderhouden door personen die gekwalificeerd zijn voor de betreffende taak. Gekwalificeerd personeel voor de installatie en het onderhoud van het systeem is in de regel een daarvoor specifiek geschoolde ABUS- partner.

### 1.2. Beoogd gebruik / Wettelijk verplichte aanwijzingen

De verantwoordelijkheid voor het wettelijk conforme gebruik van het product ligt bij de koper of klant en de eindgebruiker. In overeenstemming met de aansprakelijkheid van de fabrikant voor zijn producten zoals gedefinieerd in de productaansprakelijkheidswetgeving, moet de bovenstaande informatie in acht worden genomen en worden doorgegeven aan exploitanten en gebruikers. Niet-naleving ontslaat ABUS Security Center van zijn wettelijke aansprakelijkheid.

Oneigenlijk of ongebruikelijk gebruik, reparatiewerkzaamheden of wijzigingen die niet uitdrukkelijk door ABUS zijn goedgekeurd en ondeskundig onderhoud kunnen leiden tot storingen en moeten worden vermeden. Wijzigingen die niet uitdrukkelijk door ABUS zijn toegestaan, leiden tot het verlies van aansprakelijkheid, garantie en speciaal overeengekomen garantie-aanspraken.

Architecten, technische bouwplanners (TGA) en andere adviserende instellingen zijn verplicht alle benodigde productinformatie bij ABUS op te vragen om te voldoen aan de informatie- en instructieverplichtingen volgens de Wet Productaansprakelijkheid. Gespecialiseerde dealers en installateurs moeten de informatie in de ABUS-documentatie naleven en indien nodig doorgeven aan hun klanten.

Verdere informatie is te vinden op [www.abus.com](http://www.abus.com) op de algemene pagina of voor dealers en installateurs in het partnerportaal onder <https://www.abus-sc.nl>

### 1.3. Klantenservice

Neem voor verdere hulp contact op met uw leverancier.

Algemene informatie over de **draadloze Comfion-Buitensirene** vindt u op onze homepage onder: <https://abus.com/products/FUSG80000>

### 1.4. Colofon

1Nederlandse versie 05/2024

Met de publicatie van een nieuwere installatiehandleiding verliest deze uitgave haar geldigheid.

Alle rechten voorbehouden. Niets uit deze installatiehandleiding mag in welke vorm dan ook gereproduceerd, vermenigvuldigd of verwerkt worden met elektronische, mechanische of chemische processen zonder schriftelijke toestemming van de uitgever.

ABUS Security Center aanvaardt geen aansprakelijkheid voor technische- of drukfouten en de gevolgen daarvan. De informatie in deze installatiehandleiding is naar eer en geweten samengesteld, rekening houdend met de huidige stand van de techniek. Zij worden regelmatig herzien en waar nodig bijgewerkt of gecorrigeerd.

Alle handelsmerken en industriële eigendomsrechten worden erkend, wijzigingen in het kader van technische vooruitgang kunnen zonder voorafgaande kennisgeving worden aangebracht.

## 1.5. Verklaring van symbolen

In deze installatiehandleiding worden de volgende symbolen gebruikt:

Symbol	Signaalwoord	Betekenis
	Opgelet	Duidt op een risico op letsel of gezondheidsrisico's door elektrische spanning
	Belangrijk	Duidt op mogelijke schade aan het apparaat/de accessoires of een risico op letsel of gevaren voor de gezondheid
	Aanwijzing	Geeft belangrijke informatie aan

## 2. Werkingsprincipe en eigenschappen



### 2.1. Productkenmerken

De draadloze Comfion-buitsirene FUSG80000 is een signaalgever met een geïntegreerde luidspreker voor het afspelen van spraakberichten. Deze sirene beschikt bovendien over een temperatuursensor en een hygrometer om o.a. te gebruiken voor automatiseringen.

Belangrijkste kenmerken:

- Sirene voor alarmering
- Signalering van de ingangs-/uitgangsvertraging en bevestigingstoon
- Geïntegreerde flitser voor alarmering en bevestiging
- Geïntegreerde temperatuursensor / hygrometer
- Optionele voeding via 12V DC
- Groot draadloos bereik
- Stootvaste uitvoering
- Sabotagebeveiliging
- Eenvoudige installatie
- Bewaking van de draadloze verbinding via supervisiemelding
- Spanningsbewaking en laag batterij melding
- Versleuteld, draadloos AES128 bit-protocol en bescherming tegen Replay-aanvallen
- Gecertificeerd volgens EN 50131 klasse 2

## 2.2. Inhoud van de levering

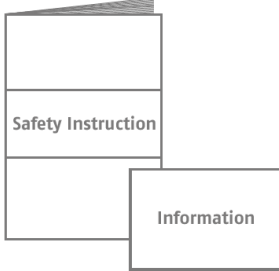
		
1 x sirene	4x batterij	Informatieblad & veiligheidsinstructies

Nodig:

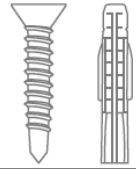
4x schroef/plug Ø 7.0 mm (M4)

## 2.3. Beschrijving van het apparaat

### Productopbouw

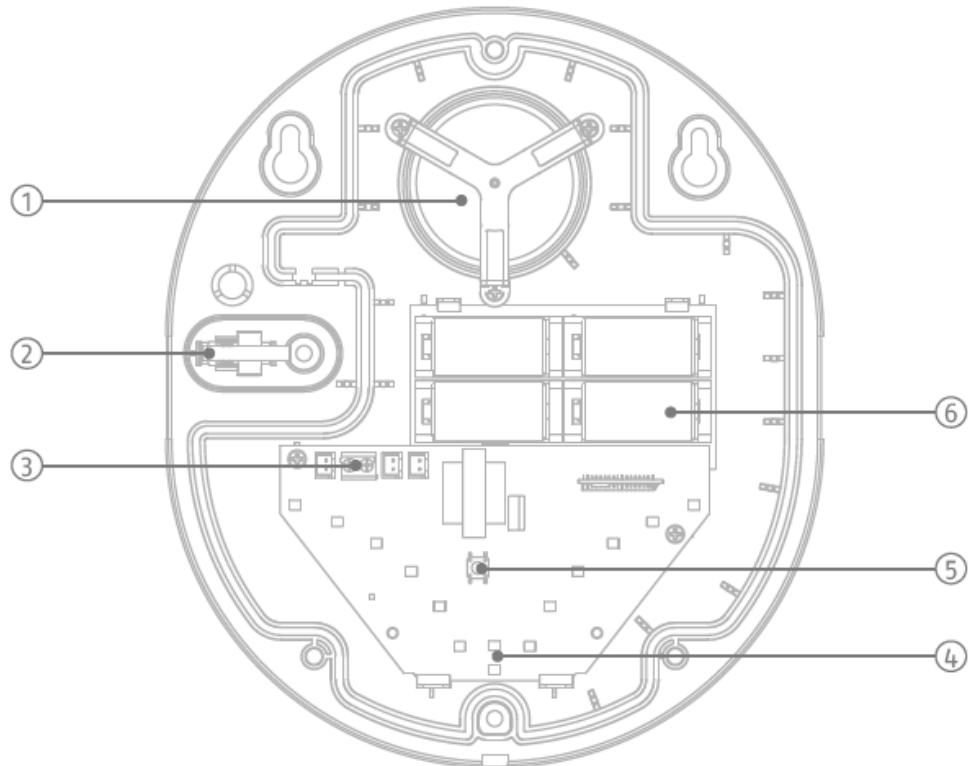

- |                         |                       |   |
|-------------------------|-----------------------|---|
| 1. Piëzo (signaalgever) | 2. Sabotageschakelaar | 3. Aansluiting externe spanningsvoorziening (12V) |
| 4. LED-flitslicht       | 5. Programmeertoets   | 6. Batterijvak                                    |

## 2.4. Compatibiliteit

De draadloze buitensirene FUSG80000 is compatibel met de volgende producten:

- Draadloos alarmsysteem Comfion FUAA80000
- Comfion repeater FUM080100

## 2.5. Technische gegevens

Afmetingen (b x h x d)	200 x 230 x 70 mm
Gewicht	740 g (zonder batterijen) / 806 g (met batterijen)
Bedrijfstemperatuur	- 20 °C tot + 60 °C
Milieuklasse	IV (EN 50131-1 + A3:2020)
Beschermingsklasse	IP54
Luchtvochtigheid	max. 85% RL (relatieve luchtvochtigheid)
Signaalgever	Geïntegreerde piëzo-signaalgever
Geluidsdrukkniveau	Laag: 95dB(A) / Gemiddeld: 100dB(A) / Maximaal: 105 dB(A) @ 1m
Aanbevolen montagehoogte	> 3 m
Radiofrequentie / modulatie	868.0 - 868.6 MHz / GFSK
Vermogen RF / bereik	max. 25 mW (14dBm) / 1000m, vrij veld
Batterijtype & levensduur	4 x CR123A Lithiumbatterij 3V, tot max 3 jaar
Aanbevolen batterij	GP: GPCR123A of Varta CR123A (ABUS art: FU2998)
Optionele voeding	DC-voedingseenheid 12V DC / 1 A (ABUS: AZZU10011)
Uitvoeringstype van de voeding	Type C (EN 50131-1+A3:2020)
Sabotagebescherming (detectie / bescherming)	ja
Veiligheidsklasse	Klasse 2 (EN 50131-1 + A3:2020)
Conformiteit	Veiligheidsklasse 2, voldoet aan EN 50131-1+A3:2020, EN 50131-4:2019 en EN 50131-5-3:2017 bij correcte installatie in combinatie met het draadloze Comfion-alarmsysteem FUAA80xxx.
EU-richtlijnen	RED: 2014/53/EU, RoHS: 2011/65/EU + 2015/863 Algemene veiligheid: 2001/95/EG

### 3. Montage en ingebruikname

#### 3.1. Component toevoegen aan het alarmsysteem



Voordat u het component inleert, start u de onderhoudsmodus onder de beveiligingsinstellingen van uw Comfion-systeem.

1. Open het deksel van de behuizing nadat u met een schroevendraaier de onderste schroef heeft losgedraaid.

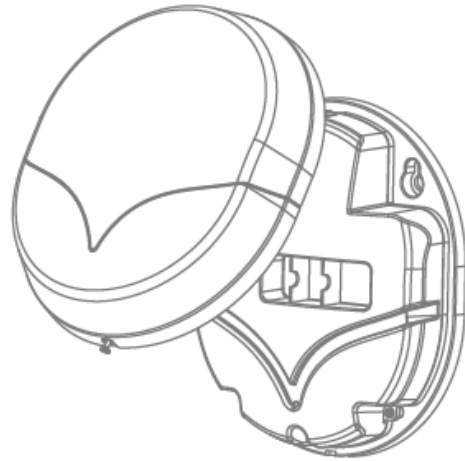

2. Verwijder de binnenkap van de sirene door de 5 schroeven los te draaien.  
*Let op: De schroeven zijn niet beveiligd tegen uitvallen.*

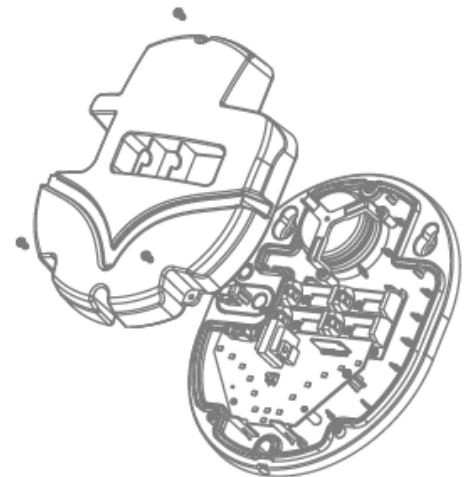

3. Plaats de batterijen en start het programmeerproces in de app

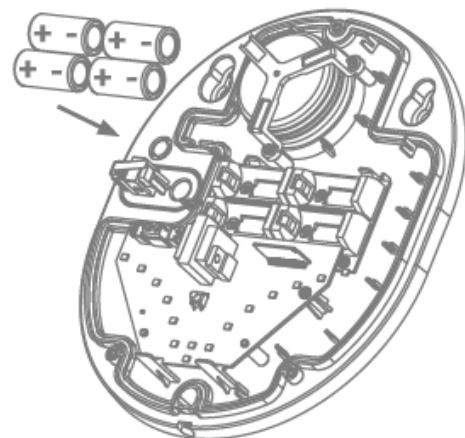

### 3.2. Wandmontage van de sirene

1. Gebruik de achterplaat als boorsjabloon en schroef de plaat vast aan de muur.
2. Bevestig vervolgens de frontafdekking en schroef deze vast.

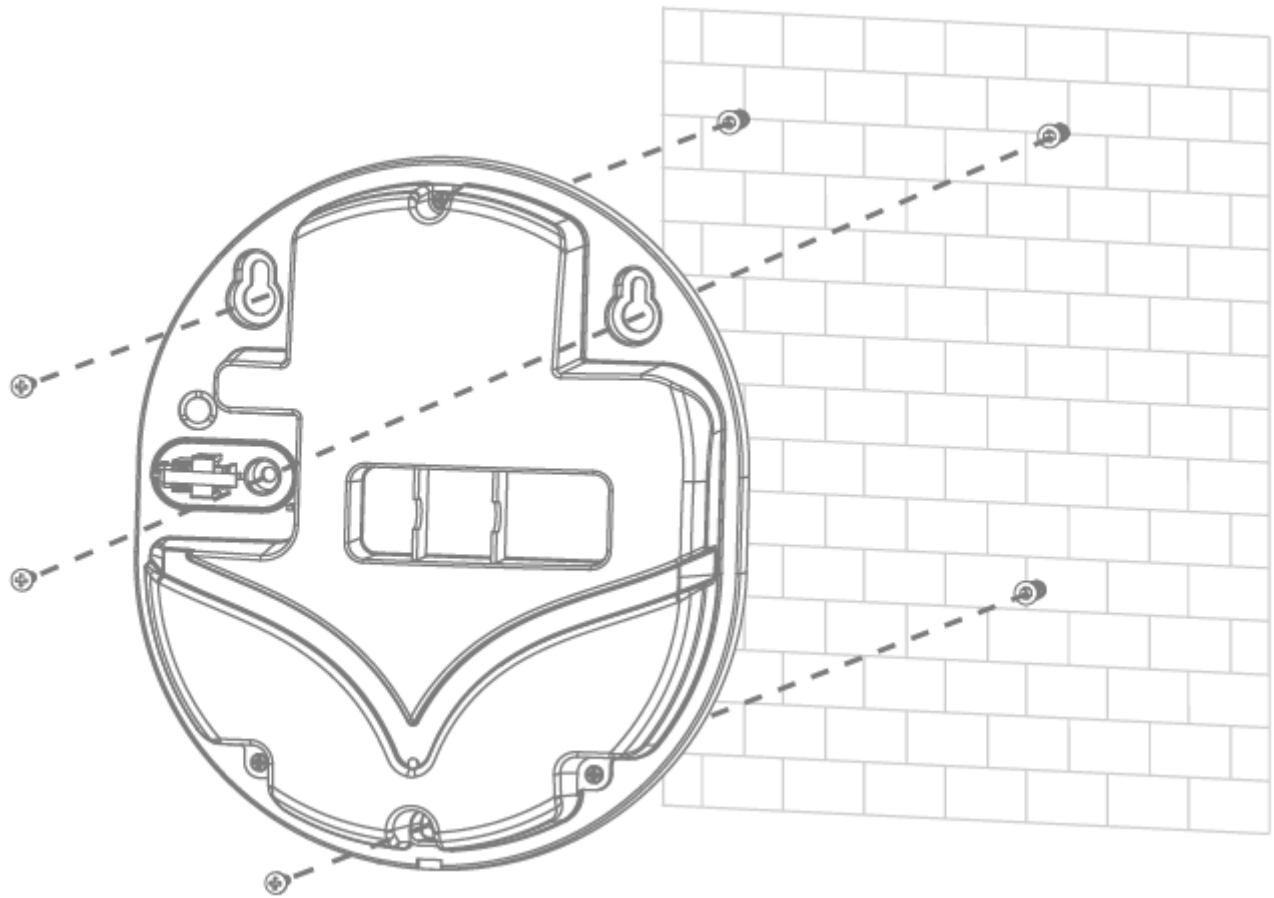

Aanwijzing

Geschiede installatielocaties voor de sirene zijn:

- Op een hoogte die moeilijk toegankelijk is voor indringers (> 3 m)
- Een plek aan het huis die goed zichtbaar is, zodat een sterk afschrikkend effect wordt bereikt.

## 4. Werkingswijze, onderhoud en instructies

### 4.1. Instellingen

De volgende instellingen kunnen worden verricht in de apparaatinstellingen via het tandwielsymbool:

Instelling	Verklaring
Geluidsniveau	Volume van de signaalgever; keuze tussen Laag, Medium (standaard) en Hoog
Sirene bij componentsabotage in uitgeschakelde toestand	AAN/UIT, of de sirene in uitgeschakelde toestand een alarm moet laten klinken in geval van een sabotage van componenten
Bevestiging (pieptoon) bij in-/uitschakelen	AAN/UIT, of de sirene een bevestigingston moet laten horen bij in-/uitgeschakelde toestand
Flitslicht bij in-/uitschakelen	AAN/UIT, of de flitser een flitslicht moet laten zien bij in-/uitgeschakelde toestand
Knipperen van de LED in ingeschakelde toestand	LED's knipperen om de 10 seconden wanneer het systeem ingeschakeld is

### 4.2. Fouten en sabotagebewaking

Auto report	Wanneer de batterij is geplaatst, meldt de sirene zich na 2 minuten bij de centrale. De status van de batterij en de gelijkstroomadapter wordt elk uur aangegeven
Statuswijziging	Sabotageschakelaar wordt losgelaten: Apparaat meldt zich bij de centrale en geeft een alarm af
Temperatuurrapport	De sirene stuurt elke 30 minuten de actuele temperatuur naar de centrale
Stroomvoorziening	Tijdens het bootproces meldt de sirene de spanningsbron na 2 minuten. De bron wordt vervolgens elk uur gemeld.

### 4.3. Onderhoud

Test bij het routinematige onderhoud of de melder correct werkt.

- Controleer het sabotagecontact.
- Controleer de werking van de sirene
- Reinig de sirene naar behoefte
- Vervang de batterijen wanneer de centrale "Lage batterij sirene" weergeeft. Het type batterij dat als vervanging moet worden gebruikt, is te vinden onder Technische gegevens.

#### Zo vervangt u de batterijen:

- Zet de centrale in de onderhoudsmodus (veiligheidsinstellingen)
- Open de sirene samen met het binnendecksel (Let op: schroeven zijn niet beveiligd tegen uitvallen)
- Verwijder de batterij.
- Wacht 30 seconden en plaats de nieuwe batterij.
- Sluit de sirene
- Test het systeem.

## 5. Garantie

- ABUS-producten zijn met de grootst mogelijk zorgvuldigheid ontworpen, geproduceerd en op basis van de geldende voorschriften getest.
- De garantie heeft uitsluitend betrekking op gebreken die op materiaal- of fabrieksfouten duiden op het moment van verkoop. Bij bewijs van een materiaal- of fabrieksfout wordt de module naar keuze van de garantiegever gerepareerd of vervangen.
- De garantie eindigt in dit geval met het aflopen van de oorspronkelijke garantieperiode van 2 jaar. Verdergaande aanspraken zijn uitdrukkelijk uitgesloten.
- ABUS is niet aansprakelijk voor defecten en schade die zijn veroorzaakt door invloeden van buitenaf (bijv. transport, gebruik van geweld, onjuiste bediening), onjuist gebruik, normale slijtage of het niet in acht nemen van deze instructies en de onderhoudsvorschriften.
- Bij het indienen van een garantieclaim moet bij het product het originele aankoopbewijs met datum van de aankoop en een korte schriftelijke beschrijving van het gebrek worden gevoegd.
- Als u gebreken aan het product vaststelt, die bij de aankoop reeds aanwezig waren, wendt u zich binnen de eerste twee jaar direct aan uw leverancier.

## 6. Recyclen



Voer het apparaat af zoals beschreven in de EU-richtlijn 2012/19/EU betreffende afgedankte elektrische en elektronische apparatuur – WEEE (Waste Electrical and Electronic Equipment). Bij vragen wendt u zich tot de voor de afvoer bevoegde gemeentelijke dienst. Informatie over verzamelpunten voor afgedankte apparatuur krijgt u bij de gemeente, regionale afvalbedrijven of bij uw leverancier.

## 7. Conformiteit

### 7.1. EU-conformiteitsverklaring

ABUS Security Center GmbH & Co. KG verklaart hierbij dat de radioapparatuur van het type FUSG80000 voldoet aan Richtlijn 2014/53/EU en 2011/65/EU. De volledige tekst van de EU-conformiteitsverklaring is beschikbaar op het volgende internetadres: [abus.com](http://abus.com) > Artikel zoeken > FUSG80000 > Downloads

### 7.2. Conformiteit aan EN 50131

De FUSG80000 voldoet aan EN 50131-1+A3:2020, EN 50131-4:2019 en EN 50131-5-3:2017 bij correcte installatie in combinatie met het draadloze Comfion-alarmsysteem FUA80xxx.

**ABUS** | Security Center GmbH & Co. KG  
abus.com

---

Linker Kreuthweg 5  
86444 Affing  
Germany

Tel: +49 82 07 959 90-0